



◀ 1050 ▶



1230
1330
1400



24-25,5 dm



490-550g

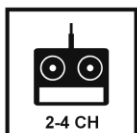

2-4 CH



AC 40-60g



Li-pol
2-3x
800-1500mAh



TELINK

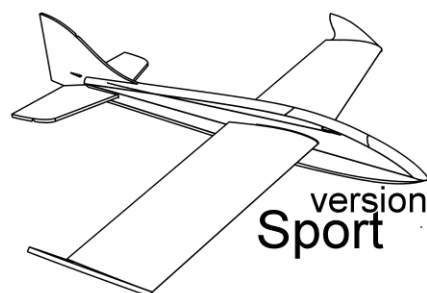

version
Sport

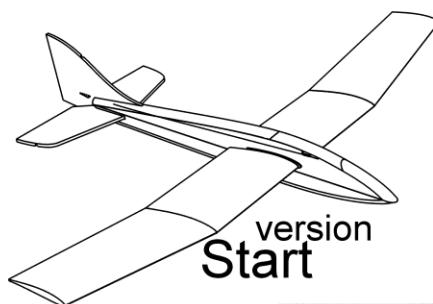

version
Start

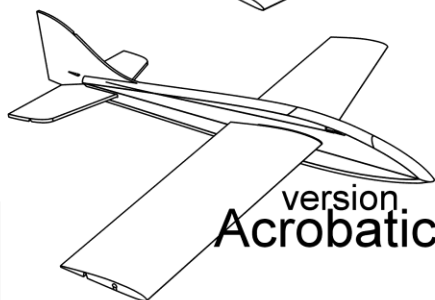

version
Acrobatic



COLOUR LINE MULTIFUN

Multifun – vícenásobná radost. Model lze provozovat s motorem i bez a se třemi druhy křídel. Jeden model, by tak měl uspokojit, celou řadu uživatelů s různorodými požadavky.

Model je vhodný i pro začátečníky, především pro ně je určené samostatně prodávané ušaté křídlo.

Zkušený modelář si asi nejvíce užije s motorovou verzí a rovnými křídly. V tomto uspořádání se z modelu stává téměř plnokrevný akrobat.

Model má příjemné letové vlastnosti a nízkou minimální rychlost. Vzhledem k obratnosti a nízké přistávací rychlosti je vhodný pro létání za domem.

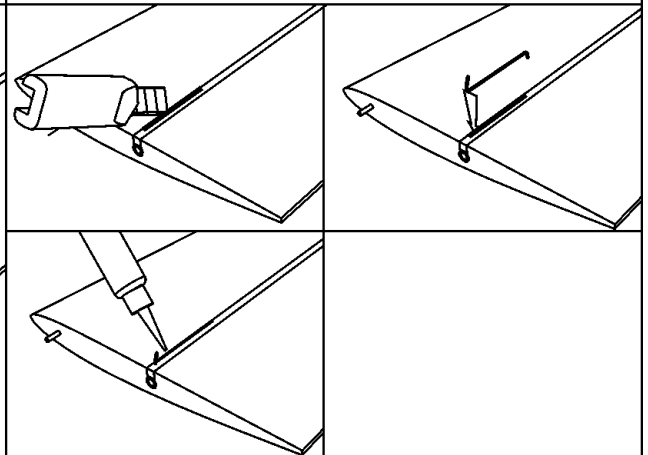
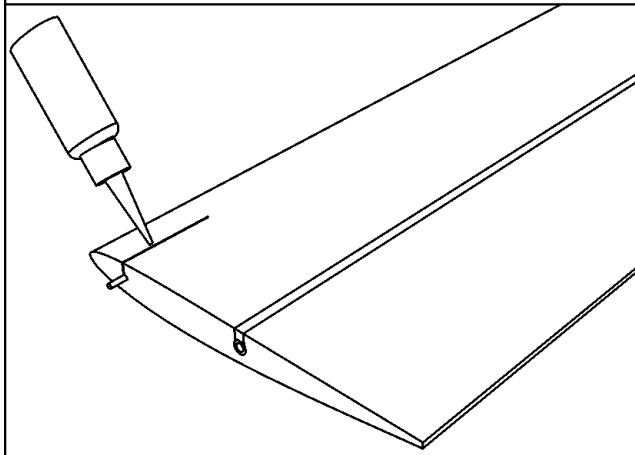
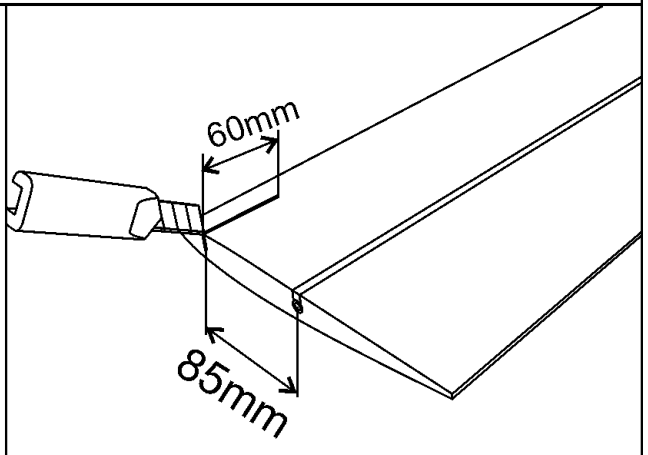
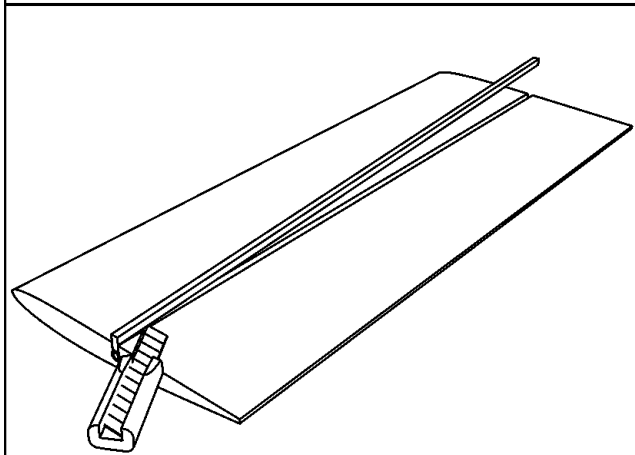
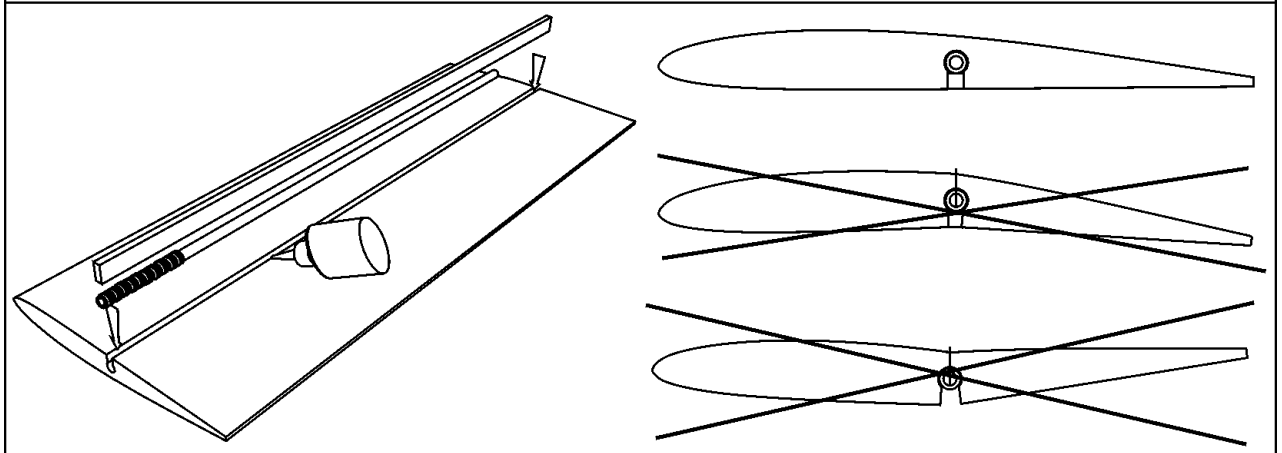
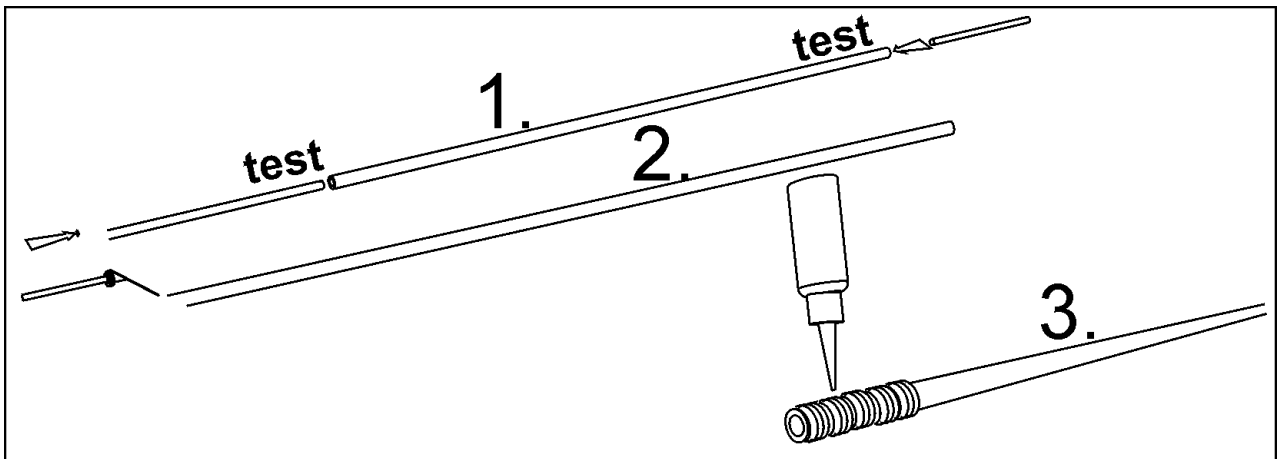

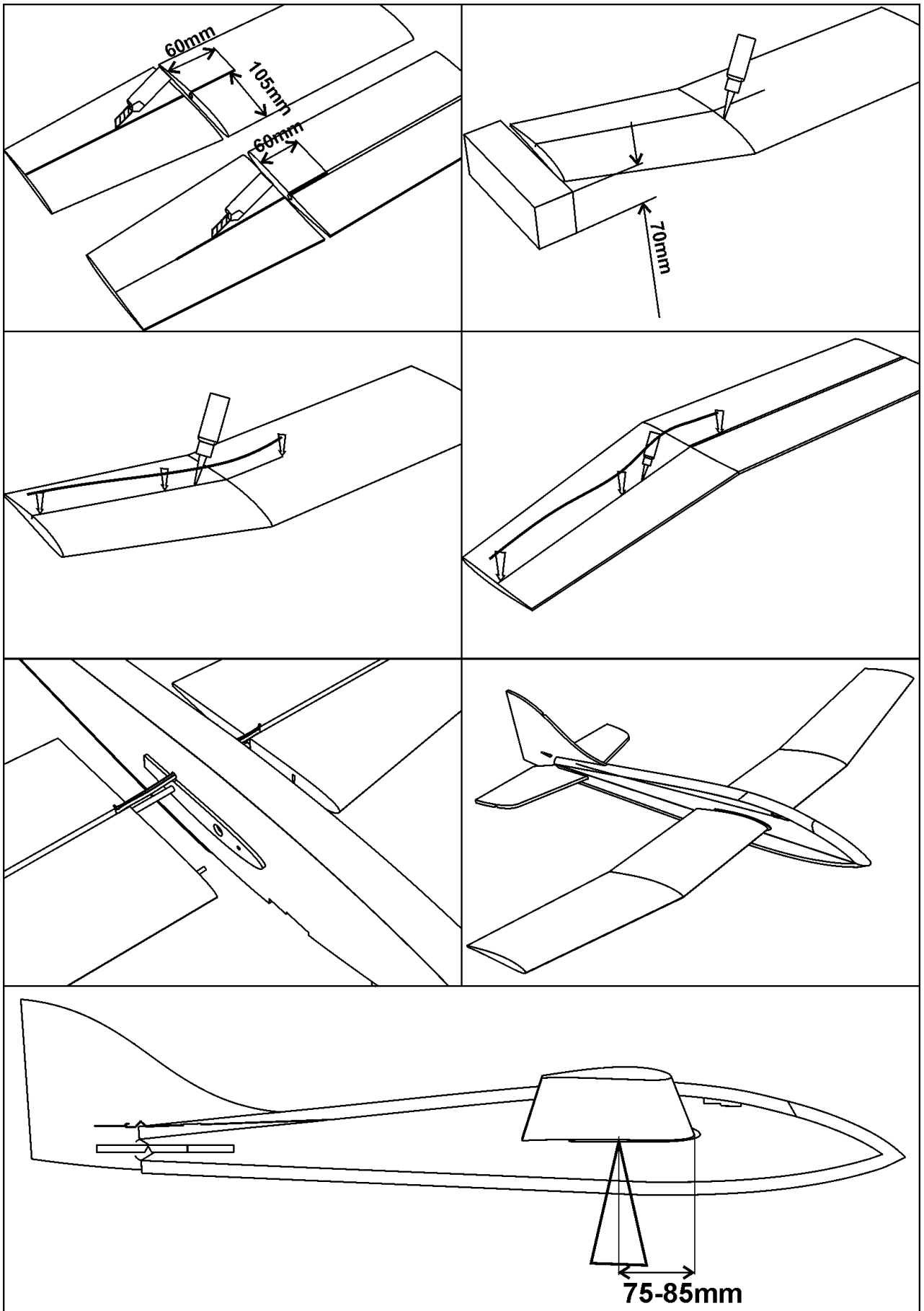

CO BUDETE POTŘEBOVAT

Větroň s „ušatým“ křídlem.

Vysílač	dvoukanálový
Serva 2x	např. HS 55 (9 g) směrovka, výškovka
Přijímač	např. JETI REX 5 MPD(10 g)
Akumulátory -	4x mikrotužka, velikost AAA

Větroň s „ušatým“ křídlem a pomocným motorem.

Vysílač	čtyřkanálový případně jen tříkanálový
Serva 2x	např. HS 55 (9 g) směrovka, výškovka
Přijímač	např. JETI REX 5 MPD(10 g)
Motor	střídavý 40-60g (AXI 2208/26)
Regulátor	střídavý, pro proud min. 12 A (JETI ECO 12)
Vrtule	např. APC E 8/6
Akumulátory	LiPol, 2-3 články 800-1500 mAh, (80 -120 g)

Seznam dílů ve stavebnici ušatého křídla Multifun:

- 2 x polovina křídla z EPP
- 2 x ucho křídla z EPP
- 2 x nosník křídla (trubka 8/5 * 395mm)
- 1 x provázek 2500mm
- 2 x zajišťovací háček křídla
- 2 x zaslepení nosníku křídla z EPP
- 2 x kolík křídla (3*70mm)